

Title		
ATS-RSA001B		
Size	Document Number	Rev
A3	<Doc>	
Date:	Friday, October 23, 2009	Sheet 1 of 2

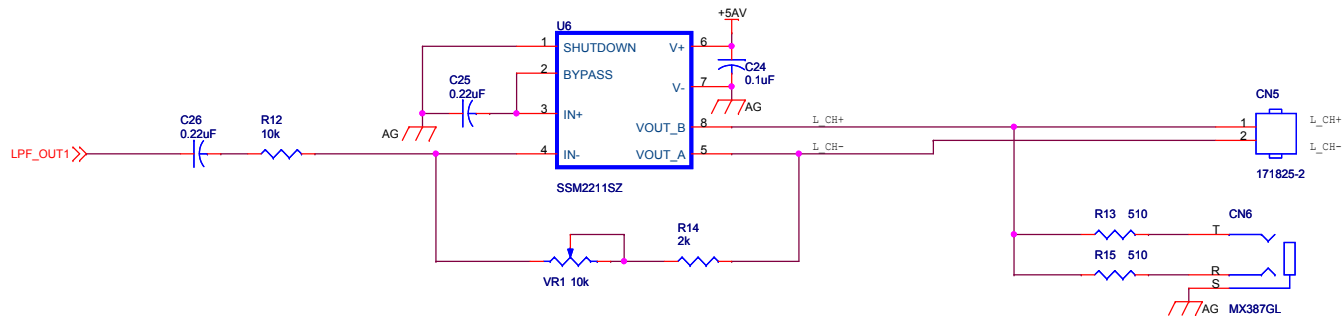
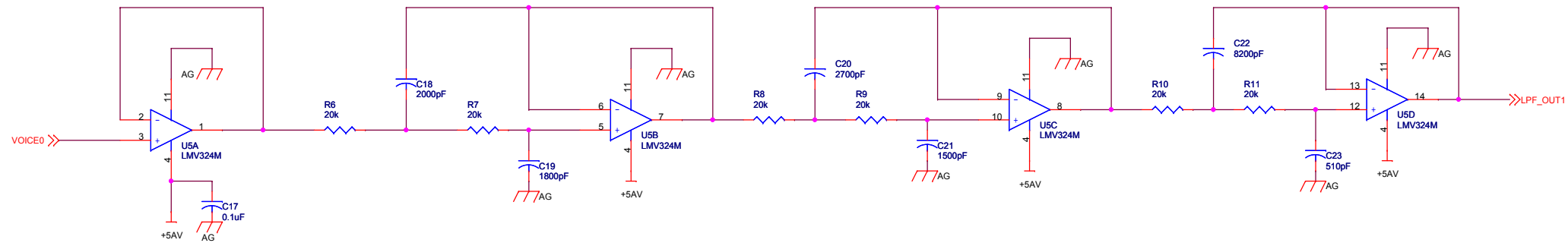
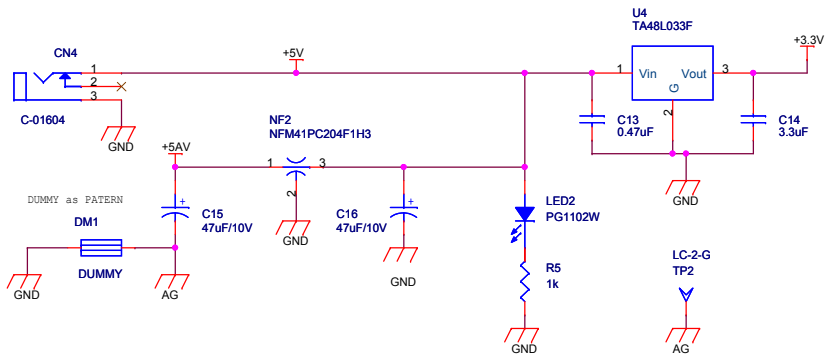
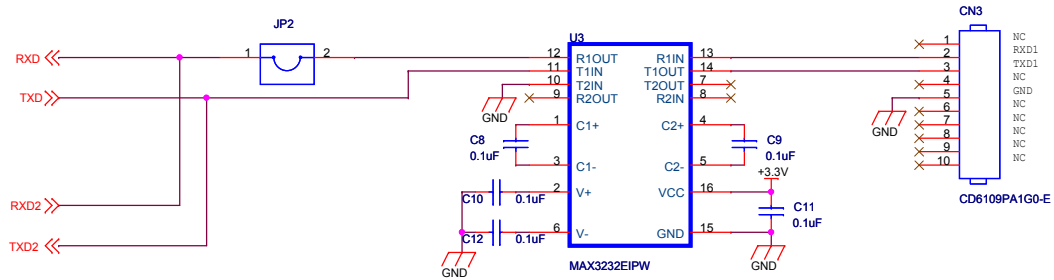

Title	ATS-RSA001B	
Size	Document Number	Rev
A3	<Doc>	
Date:	Friday, October 23, 2009	Sheet 2 of 2

ATS-RSA001B 部品表

No.	名称	パーツ名	部品配置番号	型番	メーカー名	数量	備考
1	音声合成LSI	ATS001B	U1	ATS001B	ACT BRAIN	1	
2	シリアルEEPROM	AT24C256BN-SH-B	U2	AT24C256BN-SH-B	Atmel	1	
3	インターフェースIC	MAX3232EIPW	U3	MAX3232EIPW	TI	1	
4	レギュレータ	TA48L033F	U4	TA48L033F	東芝	1	
5	オペアンプ	LMV324M	U5	LMV324M	National Semiconductor	1	
6	オーディオ・アンプ	SSM2211	U6	SSM2211SZ	ANALOG DEVICES	1	
7	セラミック共振子	CSTCR5M00G55-R0	XT1	CSTCR5M00G55-R0	村田	1	
8	LED	PG1102W	LED1,LED2	PG1102W	スタンレー	2	
9	チップエミフィル	NFM41PC204F1H3	NF1,NF2	NFM41PC204F1H3	村田	2	
10	MILコネクタ	HIF3FC-26PA-2.54DSA	CN1	HIF3FC-26PA-2.54DSA(71)	ヒロセ	0	未実装
11	ピンヘッダ	B8B-PH-K-S	CN2	B8B-PH-K-S(LF)(SN)	JST	0	未実装
12	コネクタ(D-SUB)	CD6109PA1G0-E	CN3	CD6109PA1G0-E	CVILUX	1	
13	DCジャック	C-01604	CN4	C-01604	マル信無線電機	1	
14	ピンヘッダ(2.5mm)	171825-2	CN5	171825-2	AMP	0	未実装
15	フォンジャック(ステレオ)	MX387GL	CN6	MX387GL	マル信無線電機	1	
16	ジャンパーピン	JP2*1	JP1,JP2	XG8T-0231	OMRON	1	JP1未実装
17	ジャンパーピン	JP2*2	JP3	XG8T-0431	OMRON	1	
18	チェックピン	LC-2-G	TP1,TP2	LC-2-G	マックエイト	2	
19	抵抗アレイ(SMD)	10k*4	RP1,RP2,RP3,RP5	MNR14E0APJ103	Rohm	4	
20	抵抗アレイ(SMD)	2.2k*4	RP4,RP6	MNR14E0APJ222	Rohm	2	
21	厚膜抵抗(SMD)	1k	R2,R4,R5	MCR03EZPFX1001	Rohm	3	
22	厚膜抵抗(SMD)	10k	R3,R12	MCR03EZPFX1002	Rohm	2	
23	厚膜抵抗(SMD)	20k	R6,R7,R8,R9,R10,R11	MCR03EZPFX2002	Rohm	6	
24	厚膜抵抗(SMD)	510	R13,R15	MCR03EZPFX5100	Rohm	2	
25	厚膜抵抗(SMD)	2k	R14	MCR03EZPFX2001	Rohm	1	
26	可変抵抗	10k	VR1	3362P-1-103LF	Bourns	1	
27	積層セラミックコンデンサ	0.1uF	C1,C2,C3,C6,C7, C8,C9,C10,C11,C12, C17,C24	GRM188R71H104KA93D	村田	12	
28	積層セラミックコンデンサ	4.7uF	C4	GRM188R60J475KE19D	村田	1	
29	電解コンデンサ	47uF/10V	C5,C15,C16	UUD1A470MCL1GS	ニチコン	3	
30	積層セラミックコンデンサ	0.47uF	C13	GRM188R71E474KA12D	村田	1	
31	積層セラミックコンデンサ	3.3uF	C14	GRM319R61A335KA01D	村田	1	
32	積層セラミックコンデンサ	2000pF/50V	C18	GRM1885C1H202JA01D	村田	1	
33	積層セラミックコンデンサ	1800pF/50V	C19	GRM1885C1H182JA01D	村田	1	
34	積層セラミックコンデンサ	2700pF	C20	GRM188R71H272KA01D	村田	1	
35	積層セラミックコンデンサ	1500pF	C21	GRM1885C1H152JA01D	村田	1	
36	積層セラミックコンデンサ	8200pF/50V	C22	GRM188R71H822KA01D	村田	1	
37	積層セラミックコンデンサ	510pF/50V	C23	GRM1885C1H511JA01D	村田	1	
38	積層セラミックコンデンサ	0.22uF	C25,C26	GRM188R71A224KA01D	村田	2	